

# 日研 3LOCK ゼロフィット型ミーリングチャック

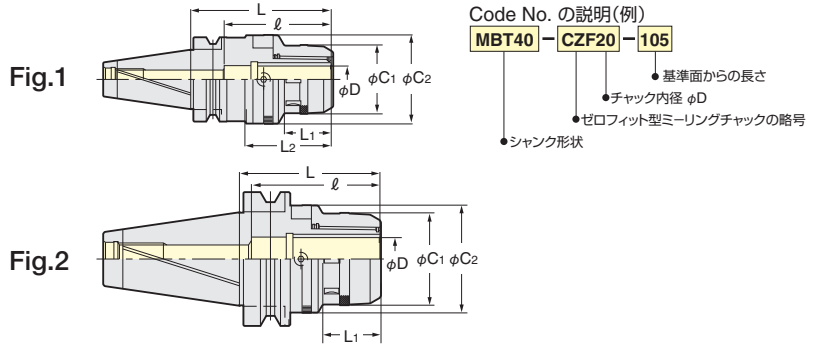

**CZF**  
センタスルー対応



| テーパ   | Code No.             | C <sub>1</sub> | C <sub>2</sub> | L        | L <sub>1</sub> | L <sub>2</sub> | ℓ                        | 重量(kg)   | Fig. | 適応コレット                   |
|-------|----------------------|----------------|----------------|----------|----------------|----------------|--------------------------|----------|------|--------------------------|
| No.40 | MBT40-CZF20-105, 120 | 51.5           | 66.5           | 105, 120 | 35             | 64.5           | 80                       | 2.1, 2.5 | 1    | <b>KM20</b> <b>CCK20</b> |
|       | -CZF25-105, 120      | 59.5           | 74.5           |          |                | 68             |                          | 2.4, 2.9 |      | <b>KM25</b> <b>CCK25</b> |
|       | -CZF32-120           | 69             | 80.5           | 120      | 42             | 81             | 105                      | 2.8      |      | <b>KM32</b> <b>CCK32</b> |
| No.50 | MBT50-CZF20-105, 165 | 51.5           | 66.5           | 105, 165 | 35             | -              | 80                       | 4.6, 6.0 | 2    | <b>KM20</b> <b>CCK20</b> |
|       | -CZF25-105, 165      | 59.5           | 74.5           |          |                | -              |                          | 5.0, 6.8 |      | <b>KM25</b> <b>CCK25</b> |
|       | -CZF32-105, 165      | 69             | 80.5           | 42       | 105            | 5.3, 7.4       | <b>KM32</b> <b>CCK32</b> |          |      |                          |

★締付ハンドルは付属していません。別途ご注文下さい。  
 CZF20型:9HC22, CZF25型:9HC25, CZF32型:9HC32  
 ★振れ調整用レンチ(9ZFL)は付属していません。別途ご注文下さい。  
 ★挿入刃物のシャンク径はh6~h7のものをご使用下さい。  
 ★CCKコレット、KMコレットについてはP.271を参照下さい。  
 ★センタスルー用としては、直付の場合、CKFN-Dナットをご使用下さい。コレットを用いる場合、CCKコレット&CKFNナットをご使用下さい。P.271  
 ★多点式もあります。例)MBT40-CZF32-120-C3(3点式) 別途ご相談下さい。



PAT.

# 日研 3LOCK ゼロフィット型スリムチャック



**SZF**  
センタスルー対応

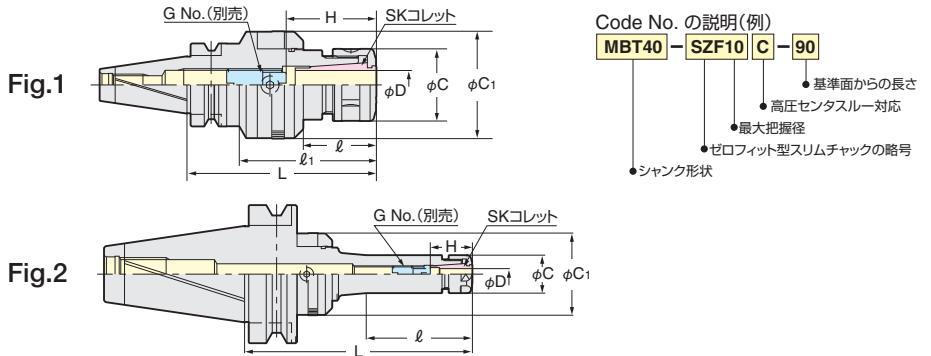

★SK-Aコレット及びSK-ACコレットを使用される場合、SKコレットに呼び寸法より小さい径の刃具をつかむ場合、全長が約3mm程度短くなります。干渉チェックされる場合はご注意ください。 PAT.

| テーパ   | Code No.             | D         | L        | ℓ       | ℓ <sub>1</sub> | C          | C <sub>1</sub> | H           | G No. (別売) | 重量(kg)      | Fig. | 適応コレット      |
|-------|----------------------|-----------|----------|---------|----------------|------------|----------------|-------------|------------|-------------|------|-------------|
| No.40 | MBT40-SZF 6C- 90,150 | 0.7~6.0   | 90, 150  | 37, 60  | -              | 19.5       | 40.5, 48.5     | 26~31       | SKG 6- 6HG | 1.3, 1.7    | 2    | <b>SK 6</b> |
|       | -SZF10C- 90,150      | 1.75~10.0 |          | 37, 97  |                | 27.5       | 48.5           | 35~41       | SKG10-10HG | 1.5, 1.9    |      | <b>SK10</b> |
|       | -SZF16C- 90,150      | 2.75~16.0 | 40       | 59.5    | 45~57          | SKG16-12HG | 1.8, 2.2       | <b>SK16</b> |            |             |      |             |
| No.50 | MBT50-SZF 6C-105,165 | 0.7~6.0   | 105, 165 | 41, 63  | -              | 19.5       | 40.5, 59.5     | 26~31       | SKG 6- 6HG | 4.0, 4.2    | 2    | <b>SK 6</b> |
|       | -SZF10C-105,165      | 1.75~10.0 |          | 41, 101 |                | 27.5       | 48.5           | 35~41       | SKG10-10HG | 4.5, 4.9    |      | <b>SK10</b> |
|       | -SZF16C-105,165      | 2.75~16.0 | 40       | 59.5    | 45~57          | SKG16-12HG | 5.0, 5.4       | <b>SK16</b> |            |             |      |             |
|       | -SZF25C-135,165      | 7.5~25.4  | 135, 165 | 71, 101 | 55             | 66.5       | 60~70          | SKG25-24HG  | 5.8, 6.0   | <b>SK25</b> |      |             |

★ナットは付属しています。振れ調整用レンチ(9ZFL)、アジャストねじ(G No.) P.278と締付スパナ P.289は付属していませんので、別途ご注文下さい。  
 ★コレットは、P線スリムコレットか、Aタイプスリムコレットをご使用下さい。P.273  
 ★センタスルー用としては、Jタイプナット&キャップをぜひご使用下さい。Jタイプナットの場合、ナット全長が標準ナットに比べ6mm長くなります。P.276, 277  
 ★SK, MDSK クーラントソリューション P.275も参照下さい。  
 ★高速回転仕様は、SZF-P型となります。例) MBT40-SZF10C-90P 高速回転仕様には、GHハンドル P.289が必要です。  
 ★多点式もあります。例)MBT40-SZF16C-90-C3(3点式) 別途ご相談下さい。



・ドリルチャック、サイドロックホルダ、モールステーパスリーブ等は 3LOCK 仕様では製作しません。端面の隙間をなくするためのツールとして用いる場合は 2LOCK 仕様(NBT)をご使用下さい。