

日研 3BLOCK バランスカット大径用ZMACアドバンスト ボーリングバー NIKKEN PAT.

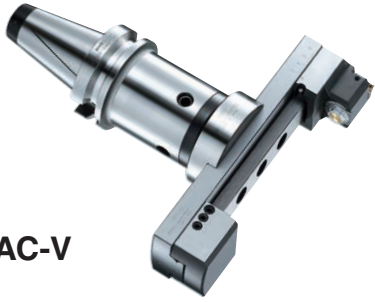

BAC-V

加工径: $\phi 130 \sim 595\text{mm}$

- 最小読取単位(径): 0.01mm
副尺0.005mm
- 加工径 $\phi 130 \sim \phi 595\text{mm}$

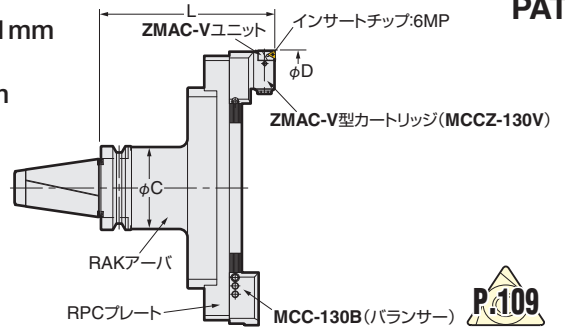

| テーパ | Code.No | D | | L | C | RAKアーバ No. | RPC プレートNo. | ZMAC-V型 カートリッジNo. | 重量 (kg) |
|--------------|-------------------------------|------|------|---------------|----|----------------------------|----------------|-------------------------|------------------|
| | | MIN. | MAX. | | | | | | |
| No.40 | MBT40-BAC130-205V | 130 | 195 | 205 | 61 | MBT40-RAK-130A | RPC-130 | MCCZ-130V (MCC-130B) | 6.8 |
| | -BAC180-205V | 180 | 245 | | | | -180 | | 7.8 |
| No.50 | MBT50-BAC130-185V, 235V, 285V | 130 | 195 | 185, 235, 285 | 90 | MBT50-RAK-110A, 160A, 210A | RPC-130 | インサートチップ 6MP | 13.0, 14.5, 17.5 |
| | -BAC180-185V, 235V, 285V | 180 | 245 | | | | -180 | | 13.5, 15.0, 18.0 |
| | -BAC230-185V, 235V, 285V | 230 | 295 | | | | -230 | | 14.0, 15.5, 18.5 |
| | -BAC280-185V, 235V, 285V | 280 | 345 | | | | -280 | | 14.5, 16.0, 19.0 |
| | -BAC330-210V | 330 | 395 | 210 | 98 | MBT50-RAK330-125 | RPC-330 | | 18.7 |
| | -BAC380-210V | 380 | 445 | | | | -380 | | 19.5 |
| | -BAC430-210V | 430 | 495 | | | | -430 | | 20.4 |
| | -BAC480-210V | 480 | 545 | | | | -480 | | 21.3 |
| -BAC530-210V | 530 | 595 | -530 | 22.1 | | | | | |

- ★付属チップはC(コーティング)です。 切削条件はP.107
- ★出荷時にはシャンク、プレート、カートリッジは別梱包です。
- ★ツールマガジン内で干渉する場合がありますので、機械機種名をご連絡ください。
- ★刃先の位相はドライブキーと同位相(0°)が標準です。お客様にて90°に変更可能です。異なる場合は末尾に θ を指定して下さい。 例) MBT50-BAC180-235V-30°
- ★MCCZ-130VはZMAC-VユニットM5HZ-55V付の新型となりますが、インサートチップは従来通りの6MP型です。
- ★センタスルー仕様の場合、コードNo.はMBT50-BAC130-185V-Cとなります。

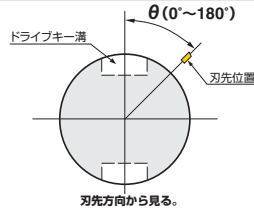

日研 3BLOCK RAC バランスカット大径用ボーリングバー NIKKEN



RAC

加工径: $\phi 130 \sim 580\text{mm}$

- 微調整ねじ付
- 加工径 $\phi 130 \sim \phi 580\text{mm}$

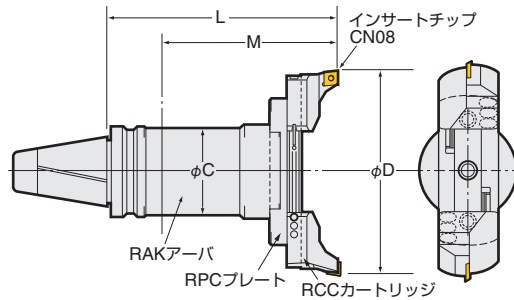

| テーパ | Code.No | D | | L | C | RAKアーバ No. | RPC プレートNo. | RCC カートリッジNo. | 重量 (kg) |
|-------------|----------------------------|------|------|---------------|----|----------------------------|----------------|--------------------------------|------------------|
| | | MIN. | MAX. | | | | | | |
| No.40 | MBT40-RAC130-205 | 130 | 180 | 205 | 61 | MBT40-RAK-130A | RPC-130 | 鉄・いもの 重切削用 RCC-130 2ヶ | 6.8 |
| | -RAC180-205 | 180 | 230 | | | | -180 | | 7.8 |
| No.50 | MBT50-RAC130-185, 235, 285 | 130 | 180 | 185, 235, 285 | 90 | MBT50-RAK-110A, 160A, 210A | RPC-130 | インサートチップ CN08 | 11.3, 12.8, 15.8 |
| | -RAC180-185, 235, 285 | 180 | 230 | | | | -180 | | 11.8, 13.3, 16.3 |
| | -RAC230-185, 235, 285 | 230 | 280 | | | | -230 | | 12.3, 13.8, 16.8 |
| | -RAC280-185, 235, 285 | 280 | 330 | | | | -280 | | 12.8, 14.3, 17.3 |
| | -RAC330-210 | 330 | 380 | 210 | 98 | MBT50-RAK330-125 | RPC-330 | | 18.5 |
| | -RAC380-210 | 380 | 430 | | | | -380 | | 19.3 |
| | -RAC430-210 | 430 | 480 | | | | -430 | | 20.2 |
| | -RAC480-210 | 480 | 530 | | | | -480 | | 21.0 |
| -RAC530-210 | 530 | 580 | -530 | 21.9 | | | | | |

- ★上記コードNo.は、鉄・いもの重切削用のRCC-130カートリッジ付で付属チップはCN08です。 切削条件はP.106
- 鋼、ステンレス、いもの用(E)、アルミ・非鉄用(A)、貫通穴・重板用(K)もあります。コードNo.の末尾に"E", "A", "K"を付加して下さい。 例) MBT50-RAC130-185E P.62
- ★出荷時にはシャンク、プレート、カートリッジは別梱包です。 ★ツールマガジン内で干渉する場合がありますので、機械機種名をご連絡ください。
- ★刃先の位相はドライブキーと同位相(0°)が標準です。お客様にて90°に変更可能です。異なる場合は末尾に θ を指定して下さい。 例) MBT50-RAC180-235-30°
- ★センタスルー仕様の場合、コードNo.はMBT50-RAC130-185-Cとなります。