

お使いの工作機械で、今すぐ出来る自動化・省人化

問題

電気代・エネルギー高騰

熟練者・人手不足

原材料費高騰



合理化が急務なのに
工作機械が手に入らない
…困ったなあ

解決

即納 お問い合わせください
!!モデルあり



コントローラ付き CNC 円テーブル

既設の機械をアップグレード!

円テーブルで工程集約!

自動化・省人化!



コントローラ付き
円テーブルなら
後付けが可能!
即納機種もあり!!

NIKKEN

株式会社 日研工作所

お問い合わせ先

〒574-0023 大阪府大東市南新田 1丁目5番1号
TEL (072) 869-5810 (代表) FAX (072) 869-6210

詳しくはホームページをご覧ください。

日研工作所

検索

M 信号仕様：コントローラ付き CNC 円テーブルとは？

- コントローラ付きCNC円テーブルなら、4軸目(5軸目)が付加できない工作機械でも、M信号さえ発信できればどのような機種の工作機械でも対応が可能です。
- 既にご使用中の機械でも後から取付可能です。
- CNC円テーブルを他の工作機械に載せ替えて使用することも出来るため、非常に経済的です。

3軸制御M/C

日研CNC円テーブル

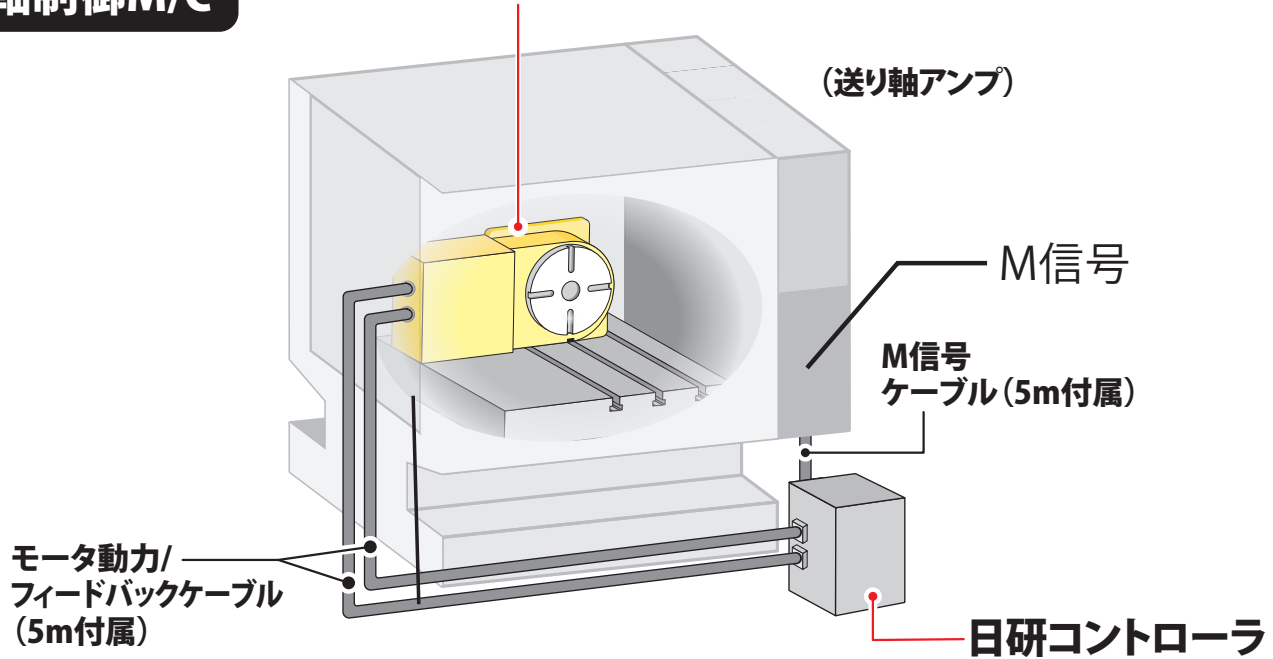

- 工作機械側にM信号が1ヶ必要です。(ワンショットタイプで完了信号の必要なもの)
- 機械側でM信号を割出スタート指令として入力することで、CNC円テーブルの精密割出、等分割出(2~9999等分)、リード切削等が可能となります。
- 制御装置、サーボモータ及びケーブル一式は日研工作所が用意致します。

加工内容に応じて幅広いラインナップからお選び頂ける日研 CNC 円テーブル

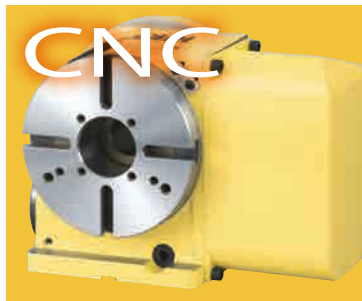

CNC円テーブルシリーズ



傾斜CNC円テーブルシリーズ



New
AR21コントローラ (400W,750W用)
入力電源:単相AC200/220V
寸法:300×280×285, 10kg



EZコントローラ (1.0KW用)
入力電源:単相AC200/230V
寸法:225×275×260

日研 CNC 円テーブルの実力を動画でご紹介



Youtube でチェック!!



日研 CNC 円テーブル
総合カタログ



ホームページでチェック!!

